

EINBAUZEICHNUNGEN

DX 1000 PREMIUM S

Einzelgerät

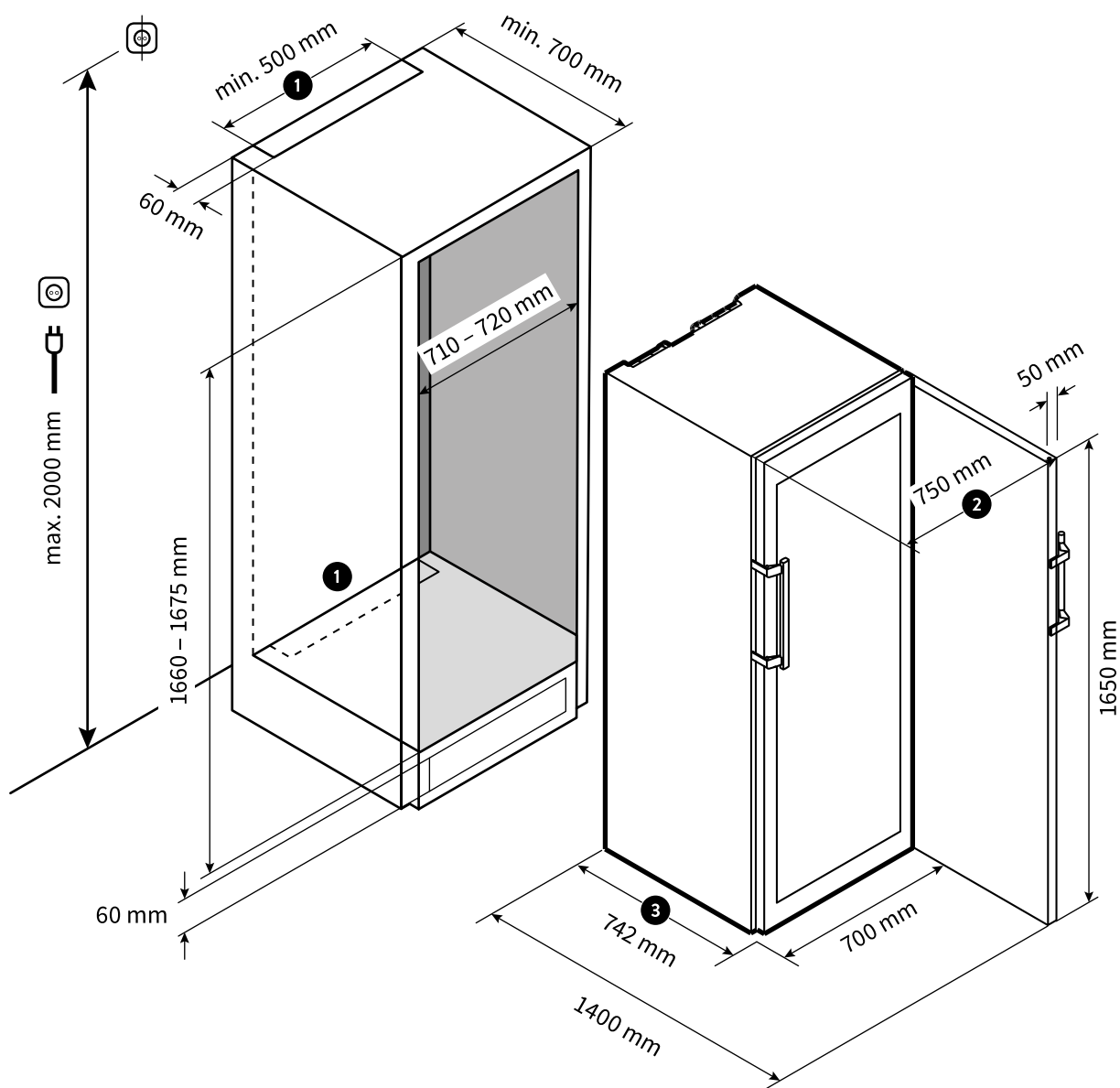

❶ Lüftungsschächte unbedingt erforderlich. Auch seitlich oder an der Rückseite möglich. **Mindestgröße: 300 cm².**

❷ Gesamtmaß bei offener Tür: **750 mm.**

❸ Gesamtmaß Korpus + Tür (hervorstehend): **742 mm.**



EINBAUZEICHNUNGEN

DX 1000 PREMIUM S

Geräte nebeneinander (Side by Side)

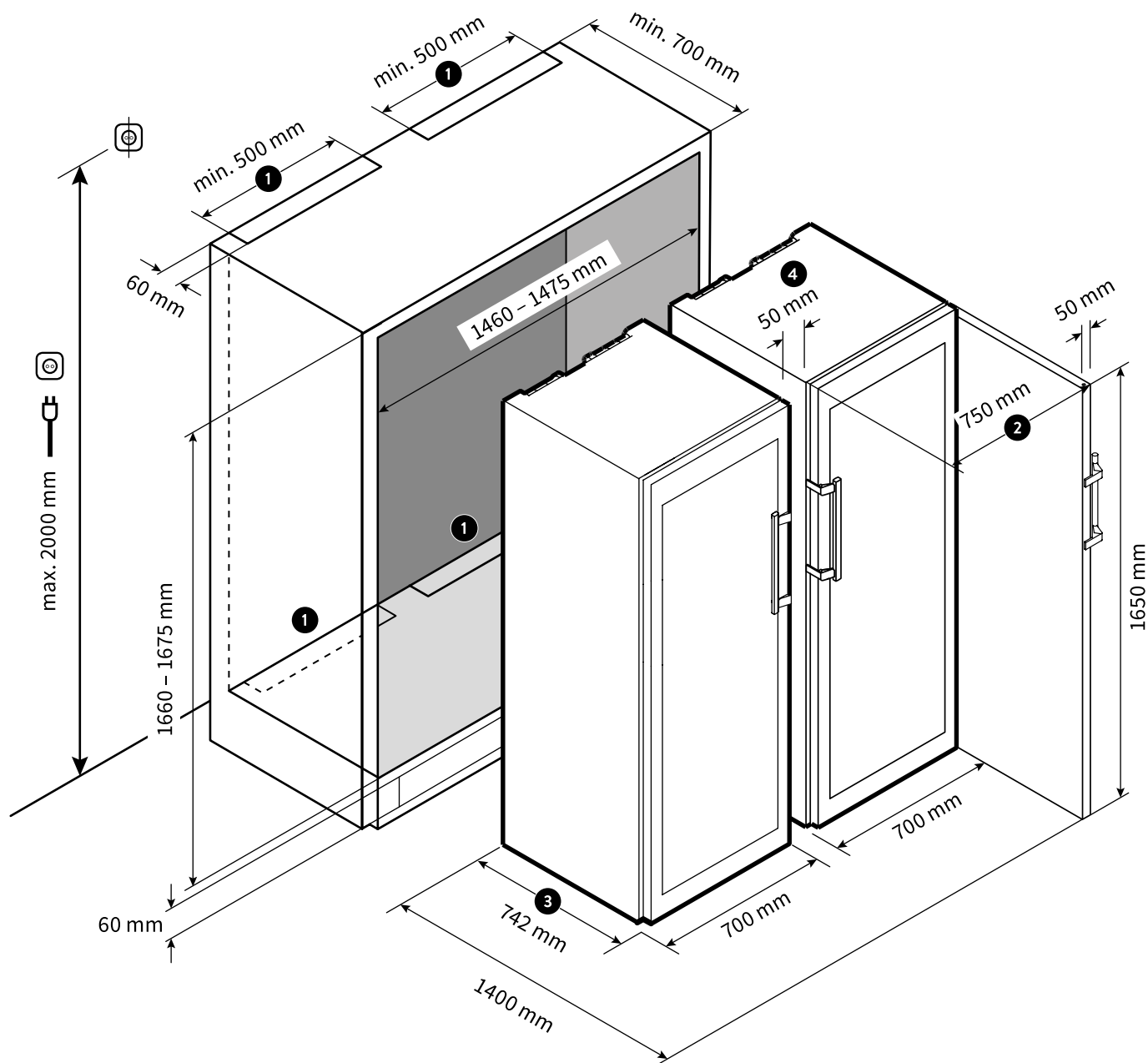

❶ Lüftungsschächte unbedingt erforderlich. Auch seitlich oder an der Rückseite möglich. **Mindestgröße: 300 cm².**

❸ Gesamtmaß Korpus + Tür (hervorstehend): **742 mm.**

❷ Gesamtmaß bei offener Tür: **750 mm.**

❹ Spalt-Verkleidung des Abstands mittels passgenauer Edelstahl-Blende, erhältlich im Zubehör (Art. Nr. DX0030).

